

## ▶ 〈05〉 クレーン、インクラインおよびウインチ

23-〈05〉-02	古河ユニック 乗車型ミニ・クローラークレーン URW370C シリーズ	'23.1 発売 マイナーチェンジ
------------	---	----------------------

2.93 トン吊りの乗車型ミニ・クローラークレーンである。

不整地でも移動に容易なクローラを備え、車体の四隅に格納式アウトリガを設けており、クレーン作業時に伸展、設置して作業を行う移動式クレーンである。

クレーンブームと干渉の恐れがある狭小な現場作業での安全性を高める「作業範囲制限装置」を標準装備し、「ブーム高さ制限機能」「作業半径制限機能」「ブーム長さ制限機能」「ブーム角度制限機能」「旋回角度制限機能」を備える。各制限範囲は任意に設定が可能である。

「ブーム全自動格納機能」を標準装備している。ブームの格納操作はスイッチ1つで行うことができ、作業終了時の撤収作業の効率化を図っている。

手動操作のほか、遠隔送信機を用いた無線操作も可能である。遠隔送信機に設けた液晶ディスプレイ表示は、従来の各種状態表示に加え、現在つり上げている荷重とつり上げ可能な荷重を強調した「つり荷重の拡大表示」も選択可能である。つり荷重の表示は従来通り10 kg 単位で表示される。

また、機材の搬入が難しい山岳地等での使用に対して、ブームやアウトリガなど主要パーツが取り外せ、分解搬送が可能な「分解仕様（オプション）」を改良した。分解後の各パーツの質量を1t未満に抑え可搬性を向上させたほか、各部品構造の見直しにより分解作業時間を約40%、組立作業時間は約30%削減<sup>(※1)</sup>した。

ディーゼルエンジン仕様のほか、電動パワーユニット併用仕様があり、電動パワーユニット駆動時は排気ガスを出さずクリーンである。

※1 自社従来機との比較（自社テスト基準による）。実作業では作業条件により異なる場合がある。

表—1 URW370C シリーズの主な仕様

	URW376C4 <sup>(注1)</sup>	URW375C4 <sup>(注1)</sup>
ブーム段数	6	5
最大クレーン容量 (t) × (m)	2.93 × 2.5	2.93 × 2.5
最大地上揚程 (約) (m)	14.9	12.6
最大地下揚程 (約) (m)	18.7	15.6
最大作業半径 (m)	14.45	12.14
フック巻上速度 <sup>(注2)</sup> (m/min)	17	17
ブーム伸長速度 (m)/(s)	10.98/23	8.76/20
ブーム長さ (m)	3.63 ~ 14.61	3.54 ~ 12.30
ブーム上げ速度 (度)/(s)	0 ~ 80/10	
旋回範囲/速度 (度)/(rpm)	360 (連続)/2.5	
走行速度 (km/h)	0 ~ 3	
登坂能力 (度)	23 (直進傾斜角にて)	
クローラ接地圧 (kPa)	36.7	36.2
過負荷を防止するための装置	定格荷重制限装置 (ML 停止型) 定格荷重指示装置 (ML 警報型)	
全長×全幅×全高 (格納姿勢) (m)	4.34×1.3×1.8	4.25×1.3×1.72
質量 (t)	3.925	3.88
価格 (税抜) (百万円)	11.615	12.615

(注1) ディーゼルエンジン仕様

(注2) フック巻上速度：ロープ掛数4、ドラム巻層4

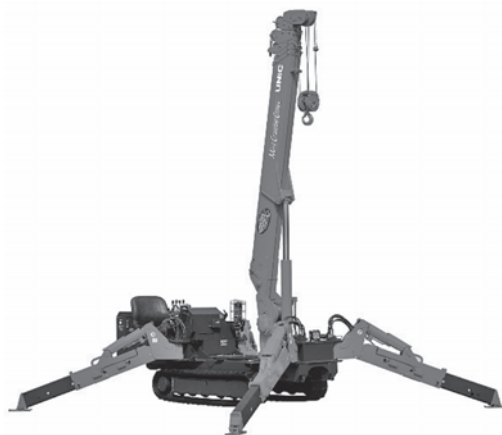

写真—1 古河ユニック URW376C4 乗車型ミニ・クローラークレーン

問合せ先：古河ユニック株 営業企画部販売促進課  
〒100-8370 東京都千代田区大手町二丁目6番4号(常盤橋タワー)  
TEL：03-6636-9526  
E-mail：u-hansoku-g@furukawakk.co.jp